

УСТРОЙСТВА ЗАЩИТЫ ОТ ПЕРЕНАПРЯЖЕНИЙ СИСТЕМ ПИТАНИЯ ОТ СОЛНЕЧНЫХ БАТАРЕЙ



- Проверено на соответствие стандарту EN 61643-11 (тип 2)
- Пониженный ток пробоя 20 кА (8/20 мкс)/выв
- Максимальный ток пробоя 40 кА (8/20 мкс)/выв
- Визуальная индикация состояния
- Дистанционная индикация (по требованию)

УСТРОЙСТВА ЗАЩИТЫ ОТ ПЕРЕНАПРЯЖЕНИЙ СИСТЕМ ПИТАНИЯ ОТ СОЛНЕЧНЫХ БАТАРЕЙ

Примеры применения

SLP-550 PH V/2

Рисунок 1

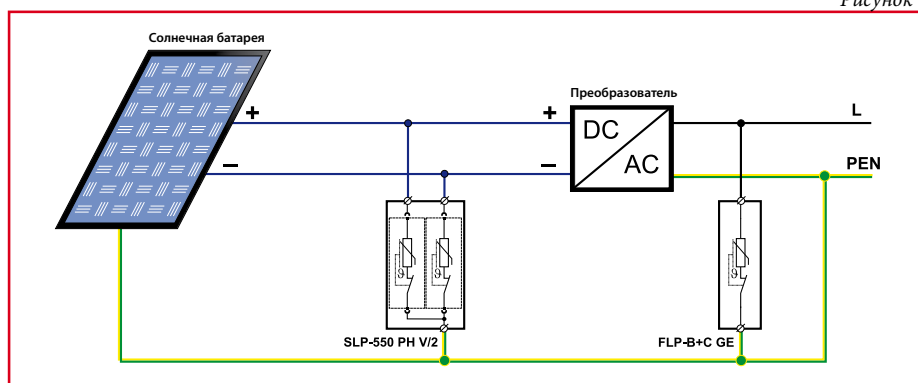

SLP-1000 PH V/3

Рисунок 2

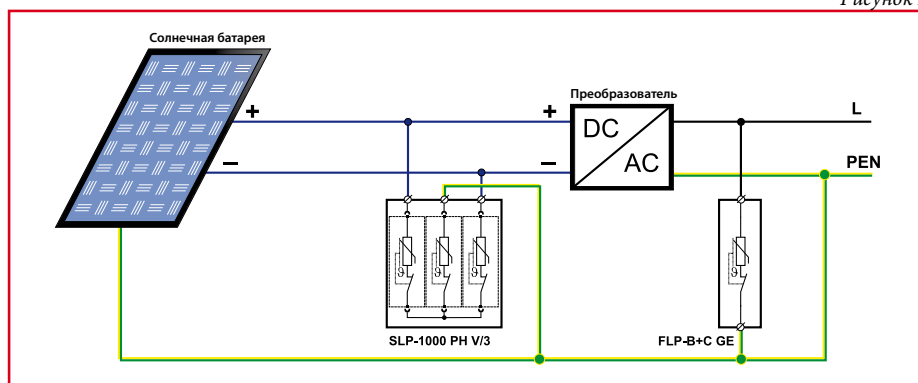

Новые устройства защиты от перенапряжений фирмы САЛТЕК класса 2 разработаны специально для цепей постоянного тока от солнечных батарей, и предназначены для установки на границе зон 0 и 1 либо выше. В комбинации с FLP-B+C GE обеспечивает комплексную защиту систем питания от импульсных перенапряжений.

Эти достаточно мощные устройства защиты способны отвести токи до 40 кА/выв. при импульсе 8/20 мкс. В настоящее время производится две версии защит:

Двухвыводные, которые обычно применяются в сетях 2+0 (рис. 1) и трехвыводные, предназначенные для сетей 2+1 (см. Рис. 2).

Устройства защиты от перенапряжений содержат:

- мощные варисторы с термозащитой отключением
- визуальную индикацию срабатывания
- дистанционную индикацию состояния (версия «S») с «сухим» контактом (опционно).



Варианты поставки	U _с (систма)	U _с (выв)	I _n (8/20μs)	I _{max} (8/20μs)	U _p (L+ → L-)	U _p (L+/L- → PE)
SLP-100 PH V/2	100 V DC	100 V DC	15 kA	40 kA	0,8 kV	0,4 kV
SLP-500 PH V/2	500 V DC	500 V DC	20 kA	40 kA	3,6 kV	1,8 kV
SLP-550 PH V/2	585 V DC	585 V DC	20 kA	40 kA	3,8 kV	1,9 kV
SLP-700 PH V/3	700 V DC	350 V DC	20 kA	40 kA	2,4 kV	2,4 kV
SLP-800 PH V/3	840 V DC	420 V DC	20 kA	40 kA	3,0 kV	3,0 kV
SLP-1000 PH V/3	1000 V DC	500 V DC	20 kA	40 kA	3,6 kV	3,6 kV

Производство и размещение фирмы

SALTEK s.r.o., Drážďanská 85, 400 07 Ústí nad Labem, Czech Republic, tel.: +420 475 655 511, fax: +420 475 622 213, GSM: +420 602 413 437, e-mail: info@saltek.cz

Торговый и технический представитель

SALTEK TRADE, s.r.o., Arkalycká 833/1, 149 00 Praha 4, Czech Republic, tel.: +420 272 942 470, fax: +420 267 913 411, GSM: +420 724 082 375, e-mail: info@saltek.cz

Представительство фирмы SALTEK в России

ООО „САЛТЕК-РУ“, 125047, Москва, 3-я Тверская-Ямская ул., 36/40, Россия, тел. (499) 978 - 7623, (495) 229 - 4468, сайт: www.saltek.ru, sr@saltek.ru